



**UNIVERSITI TUN HUSSEIN ONN MALAYSIA**

**PEPERIKSAAN AKHIR  
SEMESTER I  
SESI 2010/2011**

NAMA KURSUS : REKA BENTUK INDUSTRI

KOD KURSUS : BBT 1822

PROGRAM : SARJANA MUDA PENDIDIKAN  
TEKNIK DAN VOKASIONAL

TARIKH PEPERIKSAAN : NOVEMBER / DISEMBER 2010

JANGKA MASA : 2 JAM

ARAHAN : JAWAB **EMPAT** SOALAN SAHAJA  
DARI ENAM SOALAN YANG  
DISEDIAKAN.

KERTAS SOALAN INI MENGANDUNGI LIMA(5) MUKA SURAT

- S1**
- a) Berikan maksud singkatan perkataan PBL. (4 markah)
  - b) Tuliskan dengan ringkas bagaimana proses PBL dijalankan di dalam bilik kuliah? (6 markah).
  - c) Senaraikan langkah-langkah yang diambil dalam menjalani proses PBL dan terangkan secara ringkas. (15 marakah).
- S2.**
- a) Nyatakan dua ciri-ciri reka bentuk yang baik. (4 markah)
  - b) Senaraikan 5 jenis kekangan dalam reka bentuk kejuruteraan. (5 markah)
  - c) Jelaskan 4 faktor utama mengapa sesuatu produk baru perlu dihasilkan? (16 markah)
- S3**
- a) Apakah yang dimaksudkan dengan istilah berikut:
    - i) Ergonomik (2 marakah)
    - ii) Antropometrik (2 marakah)
    - iii) Estetik (2 marakah)
  - b) Berikan tiga situasi yang mempengaruhi egronomik dalam pelaksanaan ditempat kerja. (6 markah)
  - c) i) Apakah maksud penakrifan masalah dalam proses reka bentuk? (3 markah)
  - ii) Laksanakan satu proses penakrifan bagi masalah berikut: (10 markah)
- Penghuni rumah pangsa menghadapi masalah untuk menyidai kain basuhan disebabkan ruang rumah yang sempit. Ketika hari hujan kain yang disidai perlu diangkat dengan segera. Kain yang disidai akan mengganggu laluan penghuni rumah dan agak mencemarkan pandangan jika sidai diluar tingkap. Sebagai seorang pereka bentuk, anda dikehendaki mengkaji mengenai pemasalahan ini bagi menghasilkan satu reka bentuk yang dapat mengatasinya.*
- S4**
- a) Jelaskan definisi keusahawanan. (6 markah)
  - b) Berikan 3 perbezaan antara usahawan dan peniaga (6 markah)

- c) Terdapat 3 jenis milik peniagaan iaitu milik tunggal, kongsi dan sendirian berhad. Jelaskan apakah yang dimaksudkan dengan:
- i) Peniagaan Milik Tunggal (4 markah)
  - ii) Peniagaan Perkongsian (4 markah)
  - iii) Peniagaan Francais (5 markah)
- S5**
- a) Jelaskan maksud komunikasi dalam bidang reka bentuk. (5 markah)
  - b) Terdapat tiga aspek penting komunikasi dalam bidang reka bentuk. Nyatakan ke tiga-tiga aspek tersebut. (6 markah)
  - c) Berpandukan jawapan kepada soalan 5(b), jelaskan dua dari tiga aspek yang dinyatakan bersama contoh-contoh yang sesuai. (14 markah)

S6 a) Rajah 1 menunjukkan pandangan isometri bagi satu bungkah blok penjuru.

Lukiskan mengikut skala penuh dalam unjuran sudut ketiga.

(13 markah)

- i) Pandangan Pelan.
- ii) Pandangan hadapan dari arah A
- iii) Pandangan sisi dilihat dari arah B.

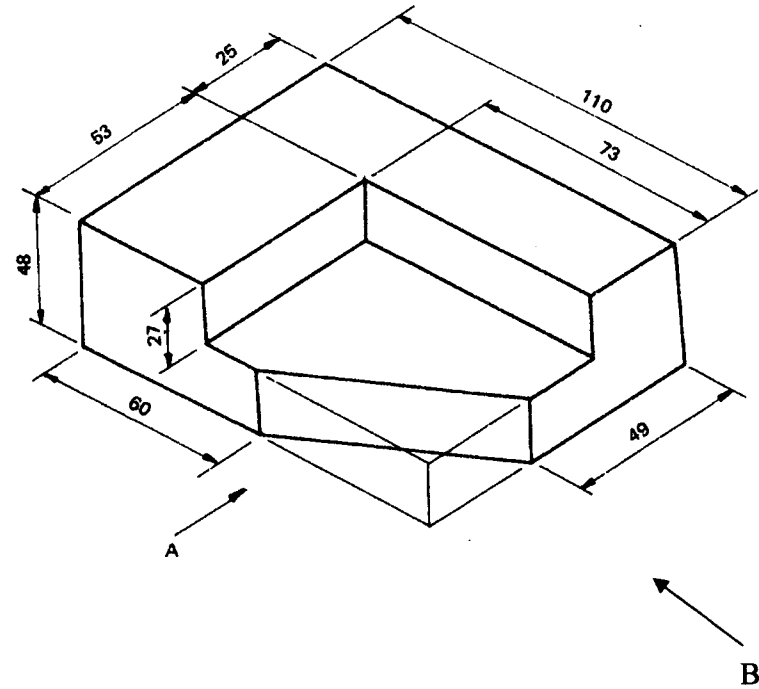

- b) Rajah 2 menunjukkan pandangan ortografik bagi sebuah objek. Lukiskan unjuran isometri bagi pandangan tersebut di atas kertas grid isometrik. (12 markah).

